



estoli[®]

TARIFA N29
TOILET SEATS
2012





	TOILET SEAT
5	STANDARDLINE
5	CARACTERÍSTICAS
6	REINA
7	ALEXIA
8	MILOS
9	LUNA
10	PRINCESA
10	FLORIT
11	LORINVIS
11	FESTA
12	INVIS 2
12	AMANDA
13	REBECCA
13	GSI
14	ACCESORIOS
14	THELMA
14	DURELINE
14	KATHIA
	KIDUR
15	WOODLINE
16	O
16	U
17	D
17	ACCESSOIRES
17	THELMA
18	CONSEJOS PARA LA REPOSICIÓN DE LOS ASIENTOS WC
18	BISAGRAS Y RECAMBIOS
18	MEDIDAS A TENER EN CUENTA EN LAS PORCELANAS
18	SISTEMAS DE ANCLAJE POLIVALENTES
19-24	BISAGRAS Y RECAMBIOS
25	MEDIDAS CAJAS EMBALAJE
26	TABLA DE COLORES
27-30	ADAPTACIONES
31	CONDICIONES GENERALES DE VENTA



CARACTERÍSTICAS

Tecnología, calidad, resistencia y respeto por el medio ambiente

Mediante la adopción de últimas tecnologías, con aplicaciones de robótica e informática, Estoli puede responder, tanto cuantitativa como cualitativamente, a cualquier demanda en el sector de accesorios de baño, con la máxima prontitud. La constante labor de investigación nos ha permitido situarnos a la cabeza del sector de asientos sanitarios, y desarrollar, asimismo, productos respetuosos con el medio ambiente. Esta conciencia ecológica se traduce en el empleo de materiales reciclados y reciclables, y unos sistemas de producción que no afectan el equilibrio medioambiental.

Estoli es pionera en el mercado de la fabricación de asientos de inodoro con tecnología de co-inyección. Este sistema, que emplea un tecnopolímero bimatéria (ecopolímero), proporciona al mismo tiempo, la flexibilidad y la resistencia óptimas que requiere un asiento sanitario.

Mediante la inyección simultánea de dos componentes distintos a alta presión, se configura la estructura exterior y el interior del asiento. El interior está formado por un núcleo espumado de resina totalmente reciclada, que confiere al asiento una gran resistencia, y una flexibilidad estructural muy superior a la obtenida con otros sistemas. Su naturaleza microporosa amortigua los choques y evita roturas. El envoltorio exterior, de resina virgen, reciclable, es un material compacto e impermeable que dota al asiento de un acabado impecable y duradero. El resultado es un producto 100% reciclable y de alta resistencia.

Todos los productos Estoli superan un estricto control de calidad, basado en nuestro sistema ISO 9001: 2000. La avanzada tecnología del propio sistema productivo asegura unos índices de calidad constante y unos productos de elevada fiabilidad. La alimentación automática de materia prima en las máquinas, controlada por ordenador, así como la descarga robotizada de las piezas moldeadas, permite una estricta selección, obteniendo la máxima homogeneidad en la producción.

Diseño, adaptación, mantenimiento y limpieza

Una de las claves del éxito de Estoli reside en un planteamiento productivo globalizador que aúna creatividad y rigor en el proceso de diseño y fabricación. La serie Estoli ha surgido tras un detenido estudio ergonómico, de composición del material y de los sistemas de anclaje, más la elaboración de una cuidada gama cromática. Estoli ha desarrollado distintos sistemas de anclaje tras estudiar detalladamente las porcelanas sanitarias, con el fin de lograr la adaptabilidad de sus asientos a las diferentes formas y dimensiones de los inodoros existentes en el mercado.

Estoli considera como primordial en sus productos los aspectos de limpieza e higiene. La elección y tratamiento de las materias primas empleadas y unos diseños de formas depuradas, procuran su perfecto mantenimiento.

Los asientos Estoli han sido ideados para procurar una perfecta higiene mediante el mantenimiento más sencillo. El diseño de sus formas, con ausencia de rincones pronunciados, nervios y aristas vivas, así como los sistemas de anclaje, permiten acceder con facilidad a toda la superficie, posibilitando una limpieza cómoda y completa. Se aconseja evitar el uso de productos abrasivos, alcoholes y acetona, para una mejor conservación. Los asientos Estoli únicamente requieren de una esponja y agua jabonosa para obtener una perfecta limpieza.

RESISTENCIA EXTREMA



TECNOLOGÍA DE CO-INYECCION
100% RECICLABLE



FÁCIL LIMPIEZA



DISEÑADO PARA
SU CONFORT

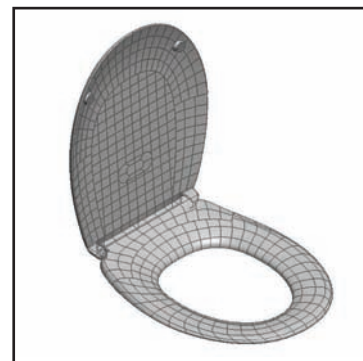

STANDARDLINE

REINA



REF.	MATERIAL	ACABADOS Ref.	BISAGRAS		PRECIO €				
			Ref. Bisagra		BLANCO	COLOR			
85	Ecopolímero	001 Blanco	BR*	966 	a: 424 / 436 mm b: 60 / 174 mm	28,90	33,60		
		008 Pergamon	A-80	808	a: 400 / 460 mm b: 114 / 242 mm	28,90	No disp.		
		010 Manhattan	A-80P	808P		28,90	No disp.		
		020 Visón	A-36	366	a: 404 / 456 mm b: 132 / 232 mm	37,00	42,50		
		021 Champán	A-36P	366P		37,00	42,50		
		022 Arena	* Bisagra Standard						
		030 Azul Celeste							
		031 Azul Boreal							
		040 Verde Claro							
		060 Rosicler							
		061 Rosa Ilusión							

Adaptaciones principales: Elia de Gala / Granada de Ideal Standard / Atila de Jacob Delafon / Victoria y Lucerna de Roca / Grangracia de Villeroy & Boch.

VER TABLA COMPLETA DE ADAPTACIONES EN PÁGINAS 27, 28, 29 Y 30.

PESO 2,4 kg

c: 360
d: 265
e: 210
f: 6/8

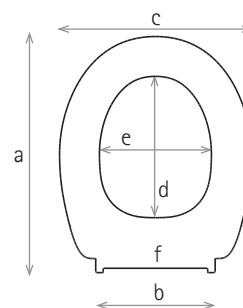

OPCIONES DE BISAGRAS SILENT CLOSE® PARA ASIENTO REINA

Ampliamos la oferta de bisagras con dos nuevos modelos con bajada amortiguada:

- > Silent Close regleta
- > Silent Close metálica

Con regleta está disponible en color blanco.
Con la bisagra metálica está disponible en todos los colores que aparecen en la parte superior de esta página.

REINA SILENT CLOSE



REF.	MATERIAL	ACABADOS Ref.	BISAGRAS		PRECIO €				
			Ref. Bisagra		BLANCO	COLOR			
85	Ecopolímero	001 Blanco	BR SC	SC03A	a: 424 / 436 mm b: 108 / 174 mm	45,50	No disp.		
		008 Pergamon	SC Metal	SC02A	a: 405 / 460 mm b: 126 / 230 mm	52,50	56,00		
		010 Manhattan	SC Metal P	SC02P		52,50	56,00		
		020 Visón	Adaptaciones asiento Reina con bisagras Silent Close:						
		021 Champán							
		022 Arena							
030 Azul Celeste									
031 Azul Boreal	> Bisagra Silent Close regleta (BRSC): válida para todos los inodoros a los que sirve el asiento Reina con bisagra BR (Standard).								
040 Verde Claro	> Bisagra Silent Close metal (SC metal): válida para todos los inodoros a los que sirve el asiento Reina con bisagra A-36.								
060 Rosicler									
061 Rosa Ilusión									

REF. TAPA X X	REF. ACABADO X X X	REF. BISAGRA X X X
------------------	-----------------------	-----------------------

STANDARDLINE

ALEXIA



REF.	MATERIAL	ACABADOS Ref.	BISAGRAS		PRECIO €		
			Ref. Bisagra		BLANCO	COLOR	
80	Ecopolímero	001 Blanco	BR*	966 	a: 424 / 436 mm b: 60 / 174 mm	19,25	22,25
		008 Pergamon	A-80	808	a: 400 / 460 mm b: 114 / 242 mm	19,25	No disp.
		010 Manhattant	A-80P	808P		19,25	No disp.
		020 Visón	A-36	366 	a: 404 / 456 mm b: 132 / 232 mm	27,20	No disp.
		030 Azul Celeste	A-36P	366P		27,20	No disp.
		042 Aguamar**					
		061 Rosa Ilusión					

* Bisagra Standard

** Hasta finalizar existencias.

Adaptaciones principales: Elia de Gala / Granada de Ideal Standard / Atila de Jacob Delafon / Victoria y Lucerna de Roca / Grangracia de Villeroy & Boch.

VER TABLA COMPLETA DE ADAPTACIONES EN PÁGINAS 27, 28, 29 Y 30.

PESO 1,7 kg

c: 360
d: 267
e: 214
f: 6/8

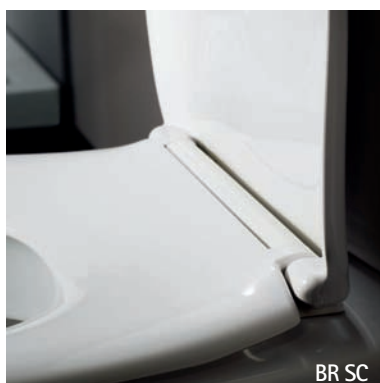
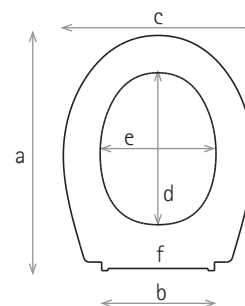

OPCIONES DE BISAGRAS SILENT CLOSE® PARA ASIENTO ALEXIA

Ampliamos la oferta de bisagras con dos nuevos modelos con bajada amortiguada:

- > Silent Close regleta
- > Silent Close metálica

Con regleta está disponible en color blanco.

Con la bisagra metálica está disponible en todos los colores que aparecen en la parte superior de esta página.

ALEXIA SILENT CLOSE

REF.	MATERIAL	ACABADOS Ref.	BISAGRAS		PRECIO €		
			Ref. Bisagra		BLANCO	COLOR	
80	Ecopolímero	001 Blanco	BR SC	SC03A	a: 424 / 436 mm b: 108 / 174 mm	36,00	No disp.
		008 Pergamon	SC Metal	SC02A	a: 405 / 460 mm b: 126 / 230 mm	42,50	45,50
		010 Manhattant	SC Metal P	SC02P		42,50	45,50
		020 Visón					
		030 Azul Celeste					
		042 Aguamar**					
		061 Rosa Ilusión					

** Hasta finalizar existencias.

Adaptaciones asiento Alexia con bisagras Silent Close:

> Bisagra Silent Close regleta (BRSC): válida para todos los inodoros a los que sirve el asiento Alexia con bisagra BR (Standard).

> Bisagra Silent Close metal (SC metal): válida para todos los inodoros a los que sirve el asiento Alexia con bisagra A-36.

REF. TAPA X X	REF. ACABADO X X X	REF. BISAGRA X X X
------------------	-----------------------	-----------------------

STANDARDLINE

MILOS



REF.	MATERIAL	ACABADOS Ref.	BISAGRAS		PRECIO €		
			Ref. Bisagra		BLANCO	COLOR	
20	Ecopolímero	001 Blanco	BR*	966	a: 419 / 431 mm b: 60 / 174 mm	27,50	31,80
		008 Pergamon	A-80	808	a: 393 / 452 mm b: 114 / 242 mm	27,50	No disp.
		010 Manhattan	A-80P	808P		27,50	No disp.
		020 Visón	A-36	366	a: 399 / 451 mm b: 132 / 232 mm	35,75	41,90
		021 Champán	A-36P	366P		35,75	41,90
		030 Azul Celeste**	A-50P	506P	a: 470 mm b: 155 mm	44,90	48,90
		031 Azul Boreal					
		040 Verde Claro**					
061 Rosa Ilusión			* Bisagra Standard				

** Hasta finalizar existencias.

Adaptaciones principales: Stylo de Bellavista (A-36/80) / Esedra de Ideal Standard / Meridian de Roca (A-36P/80P) / Bahía y Domo de Sangrá / Image de Valadares.

VER TABLA COMPLETA DE ADAPTACIONES EN PÁGINAS 27, 28, 29 Y 30.

PESO 1,9 kg

c: 362
d: 277
e: 222
f: 6/8

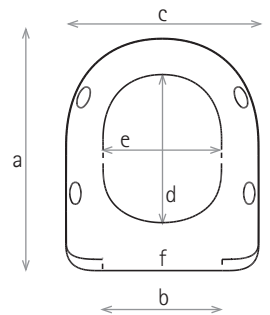

SC Metal



OPCIONES DE BISAGRAS SILENT CLOSE® PARA ASIENTO MILOS

Ampliamos la oferta de bisagras con un nuevo modelo con bajada amortiguada:
> Silent Close metálica

Está disponible en todos los colores que aparecen en la parte superior de esta página.

MILOS SILENT CLOSE

REF.	MATERIAL	ACABADOS	BISAGRAS		PRECIO €		
			Ref. Bisagra		BLANCO	COLOR	
20	Ecopolímero	001 Blanco	SC Metal	SC02A	a: 405 / 460 mm	49,90	54,90
		008 Pergamon	SC Metal P	SC02P	b: 126 / 230 mm	49,90	54,90
		010 Manhattan					
		020 Visón					
		021 Champán					
		030 Azul Celeste**					
		031 Azul Boreal					
		040 Verde Claro**					
061 Rosa Ilusión							

Adaptaciones asiento Milos con bisagras Silent Close:

> Bisagra Silent Close metal (SC metal): válida para todos los inodoros a los que sirve el asiento Milos con bisagra A-36.

** Hasta finalizar existencias.

REF. TAPA	REF. ACABADO	REF. BISAGRA
X X	X X X	X X X

STANDARDLINE

LUNA



REF.	MATERIAL	ACABADOS Ref.	BISAGRAS		PRECIO €	
			Ref. Bisagra	BLANCO		
62	Ecopolímero	001 Blanco	A-80P	808P	a: 383 / 443 mm b: 96 / 224 mm	30,90
		008 Pergamon	A-36P	366P	a: 387 / 439 mm b: 114 / 214 mm	

Adaptaciones principales: Dama Senso de Roca / Smart de Gala.

VER TABLA COMPLETA DE ADAPTACIONES EN PÁGINAS 27, 28, 29 Y 30.

PESO 1,7 kg

c: 340
d: 282
e: 212
f: 6/8

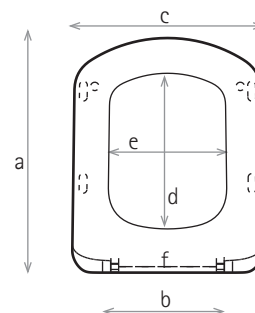

OPCIÓN DE BISAGRA SILENT CLOSE® PARA ASIENTO LUNA

Ampliamos la oferta de bisagras con un nuevo modelo con bajada amortiguada:
> Silent Close metálica

Está disponible en todos los colores que aparecen en la parte superior de esta página.

LUNA SILENT CLOSE

REF.	MATERIAL	ACABADOS	BISAGRAS		PRECIO €	
			Ref. Bisagra	BLANCO		
62	Ecopolímero	001 Blanco 008 Pergamon	SC Metal P	SC04P	a: 388 / 443 mm b: 108 / 212 mm	54,25

Adaptaciones asiento Luna con bisagras Silent Close:

> Bisagra Silent Close metal (SC metal): válida para todos los inodoros a los que sirve el asiento Luna con bisagra A-36P.

REF. TAPA X X	REF. ACABADO X X X	REF. BISAGRA X X X
------------------	-----------------------	-----------------------

STANDARDLINE

PRINCESA



REF.	MATERIAL	ACABADOS Ref.	BISAGRAS Ref. Bisagra	PRECIO €		
				BLANCO	COLOR	
30	Ecopolimero	001 Blanco 008 Pergamon 010 Manhattan 020 Visión 032 Azul Turquesa 061 Rosa Ilusión	BR 966	a: 414 / 426 mm b: 60 / 174 mm	30,80	34,90

Adaptaciones principales: Diana de Gala.

VER TABLA COMPLETA DE ADAPTACIONES EN PÁGINAS 27, 28, 29 Y 30.

PESO 1,7 kg

c: 342
d: 285
e: 230
f: 6

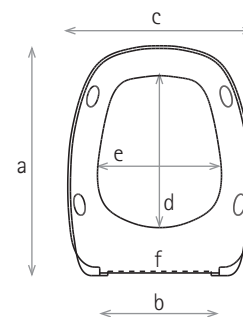

FLORIT



REF.	MATERIAL	ACABADOS Ref.	BISAGRAS Ref. Bisagra	PRECIO €		
				BLANCO	COLOR	
19	Ecopolimero	001 Blanco 008 Pergamon** 010 Manhattan** 020 Visión 021 Champán 031 Azul Boreal** 060 Rosicler** 061 Rosa Ilusión**	BR 966	a: 415 / 427 mm b: 60 / 174 mm	28,25	33,50
			A-36 366	a: 395 / 447 mm b: 132 / 232 mm	36,50	41,90
			A-36P 366P	b: 132 / 232 mm	36,50	41,90

** Hasta finalizar existencias.

Adaptaciones principales: Capri de Bellavista / Florida de Gala / Expression (A80P/A36P) de Ideal Standard / Presquil (A80P/A36P) de Jacob Delafon / Europa de Valadares.

VER TABLA COMPLETA DE ADAPTACIONES EN PÁGINAS 27, 28, 29 Y 30.

PESO 1,7 kg

c: 370
d: 285
e: 238
f: 6

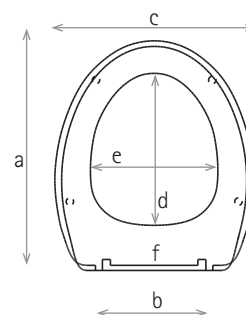

REF. TAPA	REF. ACABADO	REF. BISAGRA
XX	XXX	XXX

STANDARDLINE

LORINVIS



REF.	MATERIAL	ACABADOS Ref.	BISAGRAS		PRECIO €		
			Ref. Bisagra		BLANCO	COLOR	
09	Ecopolímero	001 Blanco	BA*	976	a: 450 / 470 mm b: 60 / 174 mm	38,25	45,50
		008 Pergamon**					
		020 Visón	A-46	466	a: 395 / 447 mm b: 74 / 258 mm	46,50	54,90
		022 Arena**	A-46P	466P		46,50	54,90
		030 Azul Celeste					
		060 Rosicler**			* Bisagra Standard		
		061 Rosa Ilusión**					

** Hasta finalizar existencias.

Adaptaciones principales: Antares (A46P) de Jacob Delafon / Matura de Porcher (A-46P) / Noa 92 de Porsan / Estudio y Lorentina de Roca / Lisboa de Sanitana / Ariane (A46P) y Planos (A46P) de Villeroy & Boch.

VER TABLA COMPLETA DE ADAPTACIONES EN PÁGINAS 27, 28, 29 Y 30.

PESO 2,3 kg

c: 365
d: 297
e: 235
f: 6

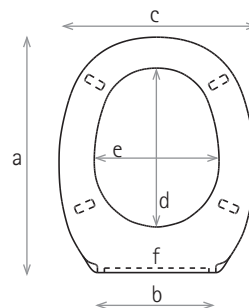

FESTA



REF.	MATERIAL	ACABADOS Ref.	BISAGRAS		PRECIO €		
			Ref. Bisagra		BLANCO	COLOR	
01	Ecopolímero	001 Blanco	A-13*	135	a: 445 mm b: 155 mm	44,95	53,00
		010 Manhattan					
		020 Visón	A-07P	075P	a: 460 mm b: 155 mm	60,90	71,25
		032 Azul Turquesa**					
		061 Rosa Ilusión**					
		070 Amarillo Habana**			* Bisagra Standard		

** Hasta finalizar existencias.

Adaptaciones principales: Almina de Bellavista (A-07P) / Gala 2000 de Gala / Conca de Ideal Standard.

VER TABLA COMPLETA DE ADAPTACIONES EN PÁGINAS 27, 28, 29 Y 30.

PESO 2,5 kg

c: 342
d: 284
e: 223
f: 5

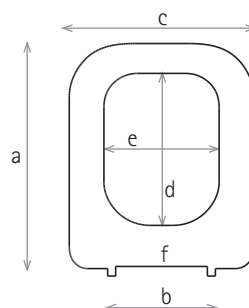

REF. TAPA X X	REF. ACABADO X X X	REF. BISAGRA X X X
------------------	-----------------------	-----------------------

STANDARDLINE

INVIS 2



REF.	MATERIAL	ACABADOS Ref.	BISAGRAS		PRECIO €		
			Ref. Bisagra		BLANCO	COLOR	
03	Ecopolimero	001 Blanco 020 Visón 021 Champán	BI	986	a: 440 / 454 mm b: 60 / 230 mm	38,25	45,50

Adaptaciones principales: Itálica de Bellavista / Estudio de Roca / Granada de Sangrá.

VER TABLA COMPLETA DE ADAPTACIONES EN PÁGINAS 27, 28, 29 Y 30.

PESO 2,3 kg

c: 373
d: 315
e: 243
f: 6

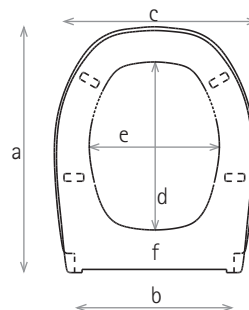

AMANDA



REF.	MATERIAL	ACABADOS Ref.	BISAGRAS		PRECIO €		
			Ref. Bisagra		BLANCO	COLOR	
27	Ecopolimero	001 Blanco 008 Pergamon** 020 Visón 032 Azul Turquesa** * Bisagra Standard	A-57* A-57P	578 578P	a: 431 / 479 mm b: 114 / 214 mm	67,00 67,00	79,70 79,70

** Hasta finalizar existencias.

Adaptaciones principales: Espacio y Nova Espacio de Gala / Fábula de Ideal Standard / Portrait de Jacob Delafon / Atlantic de Selles (A-57P).

VER TABLA COMPLETA DE ADAPTACIONES EN PÁGINAS 27, 28, 29 Y 30.

PESO 2,8 kg

c: 365
d: 305
e: 220
f: 8

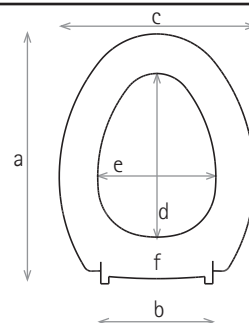

REF. TAPA	REF. ACABADO	REF. BISAGRA
XX	XXX	XXX

STANDARDLINE

REBECCA



REF.	MATERIAL	ACABADOS	BISAGRAS		PRECIO €		
		Ref.	Ref. Bisagra	BLANCO	COLOR		
41	Ecopolímero	001 Blanco** 008 Pergamon**	A-57	578	a: 382 / 430 mm b: 114 / 214 mm	67,00	79,00

** Hasta finalizar existencias.

Adaptaciones principales: Neoclásica de Valadares / Concreto y Moderno de Roca.

VER TABLA COMPLETA DE ADAPTACIONES EN PÁGINAS 27, 28, 29 Y 30.

PESO 2,8 kg

c: 366
d: 262
e: 219
f: 8

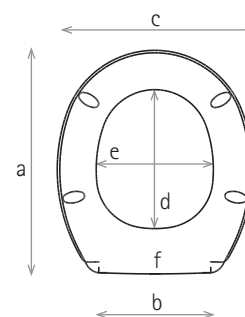

GSI



REF.	MATERIAL	ACABADOS	BISAGRAS		PRECIO €	
		Ref.	Ref. Bisagra	BLANCO		
04	Ecopolímero	001 Blanco	BR	966	a: 434 / 446 mm b: 60 / 174 mm	39,25

Adaptaciones principales: Prestige de Indusa / Dama de Roca.

VER TABLA COMPLETA DE ADAPTACIONES EN PÁGINAS 27, 28, 29 Y 30.

PESO 2,3 kg

c: 340
d: 295
e: 192
f: 6

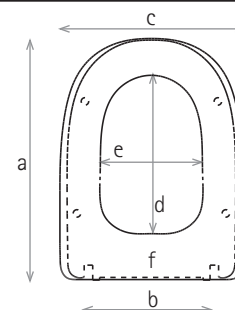

REF. TAPA	REF. ACABADO	REF. BISAGRA
XX	XXX	XXX

DURELINE

KATHIA



REF.	MATERIAL	ACABADOS	BISAGRAS	PRECIO €
		Ref.	Ref. Bisagra	BLANCO
63	Duroplast	001 Blanco	A-64* 645 a: 425 / 435 mm b: 155 / 165 mm	24,75
			A-39 397 a: 410 / 450 mm b: 144 / 176 mm	32,00
			SC Metal SC05A a: 425 / 435 mm b: 155 / 165 mm	47,50
			SC Metal P SC05P a: 430 mm b: 160 mm	47,50

* Bisagra Standard

Adaptaciones principales: Bastia y Prima de Allia / Elia de Gala / Atila, Brive y Mideo de Jacob Delafon / Polo y Victoria de Roca.

VER TABLA COMPLETA DE ADAPTACIONES EN PÁGINAS 27, 28, 29 Y 30.

POIDS 1,8 kg

c: 359
d: 276
e: 220

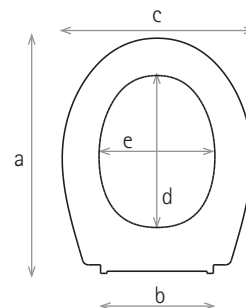

KIDUR



REF.	MATERIAL	ACABADOS	BISAGRAS	PRECIO €
		Ref.	Ref. Bisagra	BLANCO
90	Duroplast	001 Blanco	A-33 337 a: 410 / 450 mm b: 120 / 180 mm	44,00

Adaptaciones principales: Bastia y Prima de Allia / Amadeus y Capri de Bellavista / Duraplus de Duravit / Elia de Gala / Granada de Ideal Standard / Atila y Venus de Jacob Delafon / Coronis de Porcher / Polo y Victoria de Roca.

VER TABLA COMPLETA DE ADAPTACIONES EN PÁGINAS 27, 28, 29 Y 30.

PESO 2,4 kg

c: 360
d: 265
e: 210
f: 7

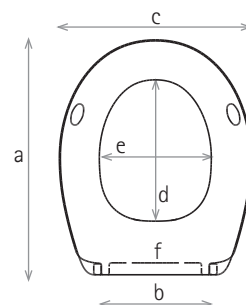

REF. TAPA	REF. ACABADO	REF. BISAGRA
X X	X X X	X X X



WOODLINE

O



REF.	MATERIAL	ACABADOS	BISAGRAS		PRECIO €		
		Ref.	Ref. Bisagra				
95	Madera maciza alistonada	501 Natural	A-46*	466	a: 416 / 468 mm	109,00	
		502 Nogal Claro	A-46P	466P	b: 74 / 258 mm	109,00	
		503 Nogal Oscuro					
		504 Cerezo					

* Bisagra Standard

Adaptaciones principales: Prima y Bastia de Allia / Elia de Gala / Granada de Ideal Standard / Atila de Jacob Delafon / Aspirambo y Coronis de Porcher / Polo, Victoria y Lucerna de Roca / Royan 2 de Selles.

VER TABLA COMPLETA DE ADAPTACIONES EN PÁGINAS 27, 28, 29 Y 30.

PESO 2,3 kg

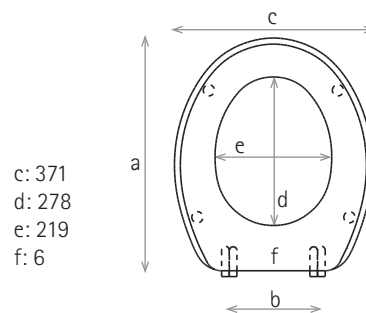

c: 371
d: 278
e: 219
f: 6

U



REF.	MATERIAL	ACABADOS	BISAGRAS		PRECIO €		
		Ref.	Ref. Bisagra				
96	Madera maciza alistonada	501 Natural	A-46*	466	a: 395 / 447 mm	109,00	
		502 Nogal Claro	A-46P	466P	b: 74 / 258 mm	109,00	
		503 Nogal Oscuro					
		504 Cerezo					

* Bisagra Standard

Adaptaciones principales: Mango 2 y Palaos de Allia (A-46P) / Stylo de Bellavista / Esendra de Ideal Standard / Alfa de Indusa / Odeón de Jacob Delafon / Bocage de Porcher ((A-46P) / Civic de Roca.

VER TABLA COMPLETA DE ADAPTACIONES EN PÁGINAS 27, 28, 29 Y 30.

PESO 2,3 kg

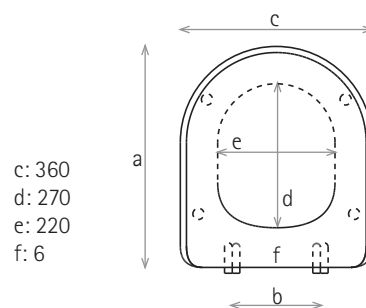

c: 360
d: 270
e: 220
f: 6

REF. TAPA	REF. ACABADO	REF. BISAGRA
X X	X X X	X X X

WOODLINE

D



REF.	MATERIAL	ACABADOS	BISAGRAS		PRECIO €
		Ref.	Ref. Bisagra	a: 409 / 461 mm b: 136 / 236 mm	
97	Madera maciza alistonada	501 Natural 502 Nogal Claro 503 Nogal Oscuro 504 Cerezo	A-46P	466P	109,00

Adaptaciones principales: Dama de Roca / Prestige de Indusa.

VER TABLA COMPLETA DE ADAPTACIONES EN PÁGINAS 27, 28, 29 Y 30.

PESO 2,3 kg

c: 328
d: 280
e: 189
f: 6

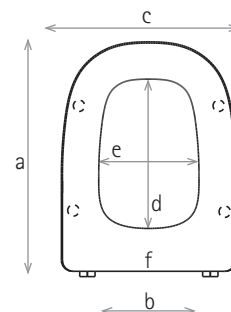

REF. TAPA	REF. ACABADO	REF. BISAGRA
X X	X X X	X X X

ACCESORIOS

THELMA



REF.	MATERIAL	ACABADOS	PRECIO €	
		Ref.	BLANCO	COLOR
39	Ecopolímero	001 Blanco 010 Manhattan** 020 Visón** 022 Arena** 040 Verde Claro** 042 Aguamar** 061 Rosa Ilusión**	14,50	16,25

** Hasta finalizar existencias.

CONSEJOS PARA LA REPOSICIÓN DE LOS ASIENTOS WC

Si conoce el nombre de la porcelana consulte las tablas de las páginas 27, 28, 29 y 30 de esta tarifa.

MEDIDAS A TENER EN CUENTA EN LAS PORCELANAS

Para conseguir la perfecta adaptación de nuestros asientos en las porcelanas, mostramos en todos los modelos las medidas que hay que tener en cuenta:

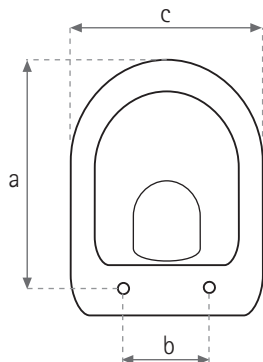

a: Longitud desde los agujeros de la porcelana hasta la parte frontal.

b: Distancia entre los agujeros de anclaje a la porcelana.

c: Ancho máximo de la porcelana.

BISAGRAS

Compruebe si tiene acceso inferior en la porcelana para poder montar la bisagra, sino es así, utilice bisagras superiores a presión. (Ref. __P).

CONSULTE NUESTRA WEB: www.estoli.com

BISAGRAS Y RECAMBIOS

SISTEMAS DE ANCLAJE POLIVALENTES

A fin de lograr la adaptabilidad de sus asientos a las diferentes formas y dimensiones de los inodoros, Estoli ha desarrollado distintos sistemas de anclaje:

> Bisagras de plástico o metálicas:

En plástico pueden ser tanto en sistema estándar con regletas en ABS -que presenta un fácil montaje, y es regulable tanto horizontal (distancia entre los orificios de sujeción de cualquier inodoro) como longitudinalmente- como con dos bisagras independientes. Las bisagras metálicas (en acero inoxidable o latón cromado) tienen un acabado de gran calidad y presencia.

> Con montaje superior o inferior:

El montaje inferior es el tradicional con palomilla o tuerca rápida, para porcelanas con acceso por abajo.

El montaje superior se realiza a presión por arriba, para aquellas porcelanas que por su diseño no tienen acceso por abajo. Estoli siempre las distingue con una "P" en su código.

> Universales o fijas:

Las bisagras universales permiten movimientos laterales y longitudinales muy amplios, facilitando el montaje en un gran número de sanitarios. Las bisagras fijas no permiten estos movimientos.

Los diseños patentados de Estoli para las bisagras son los siguientes:

> In-a-Snap system (sistema desmontable): Sistema de fijación desmontable que permite una limpieza fácil y rápida. Está disponible tanto en bisagras metálicas como plásticas.

> Lightning Bolt (rosca rápida): Sistema de rosca rápida diseñada por Estoli para facilitar el montaje del asiento. Reduce 10 veces la duración de esta operación.

> Silent Close (sistema ralentizado): sistema progresivo de bisagras que permite un cierre suave y silencioso de la tapa.

BISAGRAS Y RECAMBIOS

SC METAL DESCRIPCIÓN



Metálica
Desmontable
Silent Close
Palomilla
Montaje Inferior
Universal
Diámetro 10 mm

ACABADOS	REF.	PRECIO €
Metal	SC-02A101	26,00

Bisagra recambio para los modelos Reina, Alexia y Milos.

SC02 METAL P DESCRIPCIÓN

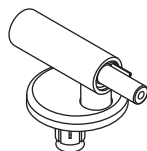

Metálica
Desmontable
Silent Close
Montaje Superior "P"
Universal
Diámetro 10 mm

ACABADOS	REF.	PRECIO €
Metal	SC-02P101	26,00

Bisagra recambio para los modelos Reina, Alexia y Milos.

SC04 METAL P DESCRIPCIÓN

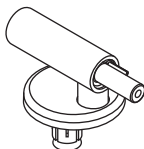

Metálica
Desmontable
Silent Close
Montaje Superior "P"
Universal
Diámetro 10 mm

ACABADOS	REF.	PRECIO €
Metal	SC-04P101	26,00

Bisagra recambio para el modelo Luna

SC05 METAL DESCRIPCIÓN

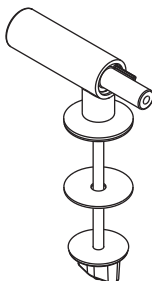

Metálica
Desmontable
Silent Close
Palomilla
Montaje Inferior
Fija
Diámetro 10 mm

ACABADOS	REF.	PRECIO €
Metal	SC-05A101	26,00

Bisagra recambio para el modelo Kathia

SC05 METAL P DESCRIPCIÓN

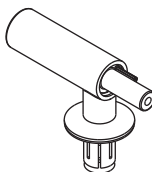

Metálica
Desmontable
Silent Close
Montaje Superior "P"
Fija
Diámetro 10 mm

ACABADOS	REF.	PRECIO €
Metal	SC-05P101	26,00

Bisagra recambio para el modelo Kathia

BR SC DESCRIPCIÓN

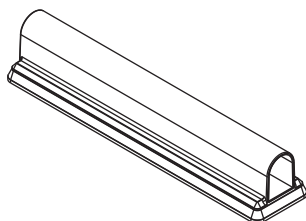





Plástica
No Desmontable
Silent Close
Montaje Inferior
Universal
Diámetro 10 mm

ACABADOS	REF.	PRECIO €
Blanco	SC-03A001	20,00

Bisagra recambio para los modelos Reina y Alexia.

BISAGRAS Y RECAMBIOS

BR DESCRIPCIÓN		ACABADOS	REF.	PRECIO €
Regleta ecopolímero, tornillos nylon.		Ref.		
Plástica No desmontable Montaje Inferior Universal Diámetro 6 mm		01 Blanco	<u>BR-__</u>	<u>2,85</u>
		06 Natura		
		08 Pergamon		
		10 Manhattan		
		20 Visón		
		21 Champán		
		22 Arena		
		30 Azul Celeste		
		31 Azul Boreal		
		40 Verde Claro		
		42 Aguamar		
		60 Rosicler		
		61 Rosa Ilusión		
		70 Amarillo Habana		
Grado máximo de apertura 92°				

BA DESCRIPCIÓN		ACABADOS	REF.	PRECIO €
Regleta ecopolímero, tornillos nylon Version larga.		Ref.		
Plástica No Desmontable Montaje Inferior Universal Diámetro 6 mm		01 Blanco	<u>BL-__</u>	<u>2,85</u>
		08 Pergamon		
		10 Manhattan		
		20 Visón		
		21 Champán		
		22 Arena		
		30 Azul Celeste		
		40 Verde Claro		
		60 Rosicler		
		61 Rosa Ilusión		

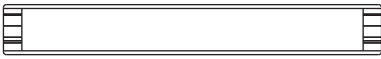
BI DESCRIPCIÓN		ACABADOS	REF.	PRECIO €
Regleta ecopolímero, Tornillos nylon.		Ref.		
Plástica No Desmontable Montaje Inferior Universal Diámetro 6 mm		01 Blanco	<u>BI-__</u>	<u>2,85</u>
		20 Visón		
		21 Champán		
		30 Azul Celeste		
		61 Rosa Ilusión		

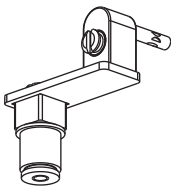
A-07P DESCRIPCIÓN		ACABADOS	REF.	PRECIO €
Metálica Desmontable Montaje Superior "P" Fija Diámetro 5 mm		Latón Cromado	<u>A-075101P</u>	<u>26,50</u>

BISAGRAS Y RECAMBIOS

A-11 DESCRIPCIÓN

Juego de Tornillos 75 mm Nylon.

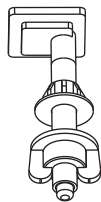

ACABADOS	REF.	PRECIO €
Ref.		
001 Blanco	A-11	1,25

A-12 DESCRIPCIÓN

Juego de Tornillos 86 mm Nylon.



ACABADOS	REF.	PRECIO €
Ref.		
001 Blanco	A-12	1,25

A-13 DESCRIPCIÓN

Metálica
No Desmontable
Montaje Inferior
Fija
Diámetro 5 mm



ACABADOS	REF.	PRECIO €
Acero inoxidable	A-135100	8,25

A-33 DESCRIPCIÓN

Metálica
No Desmontable
Montaje Inferior
Universal
Diámetro 7 mm



ACABADOS	REF.	PRECIO €
Acero inoxidable	A-337100	11,50

A-34 DESCRIPCIÓN

Metálica
No Desmontable
Montaje Inferior
Fija
Diámetro 7 mm



ACABADOS	REF.	PRECIO €
Acero inoxidable	A-347100	7,00

A-36 DESCRIPCIÓN

Metálica
No Desmontable
Montaje Inferior
Universal
Diámetro 6 mm

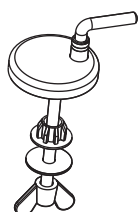

ACABADOS	REF.	PRECIO €
Acero Inoxidable	A-366100	11,50

BISAGRAS Y RECAMBIOS

A-36P DESCRIPCIÓN

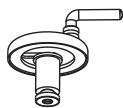

Metálica
No Desmontable
Montaje Superior "P"
Universal
Diámetro 6 mm

ACABADOS	REF.	PRECIO €
Acero Inoxidable	A-366100P	11,50

A-39 DESCRIPCIÓN

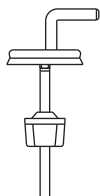

Metálica
No Desmontable
Montaje Inferior
Universal
Diámetro 7 mm

ACABADOS	REF.	PRECIO €
Acero Inoxidable	A-397100	14,00

A-46 DESCRIPCIÓN

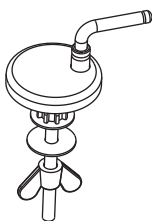

Metálica
No Desmontable
Montaje Inferior
Universal
Diámetro 6 mm

ACABADOS	REF.	PRECIO €
Acero Inoxidable	A-466100	11,50

A-46P DESCRIPCIÓN

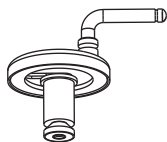

Metálica
No Desmontable
Montaje Superior "P"
Universal
Diámetro 6 mm

ACABADOS	REF.	PRECIO €
Acero Inoxidable	A-466100P	11,50

A-50P DESCRIPCIÓN

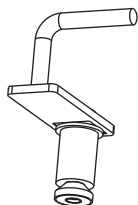

Metálica
No Desmontable
Montaje Superior "P"
Fijo
Diámetro 6 mm

ACABADOS	REF.	PRECIO €
Latón Cromado	A-50	18,59

A-57 DESCRIPCIÓN

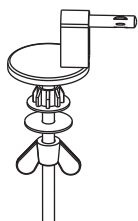

Metálica
Desmontable
Montaje Inferior
Universal
Diámetro 8 mm

ACABADOS	REF.	PRECIO €
Latón Cromado	A-578101	21,50

BISAGRAS Y RECAMBIOS

A-57P DESCRIPCIÓN

Metálica
Desmontable
Montaje Superior "P"
Universal
Diámetro 8 mm

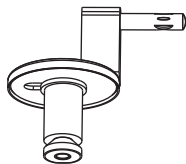

ACABADOS	REF.	PRECIO €
Latón Cromado	A-578101P	21,50

A-64 DESCRIPCIÓN

Metálica
No Desmontable
Montaje Inferior
Fija
Diámetro 5 mm

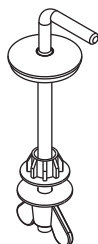

ACABADOS	REF.	PRECIO €
Metal	A-645100	7,00

A-80 DESCRIPCIÓN

Plástica
Desmontable
Tuerca Rápida
Montaje Inferior
Universal
Diámetro 8 mm

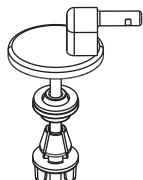

ACABADOS	REF.	PRECIO €
Ref. 001 Blanco	A-80D8001	2,85

A-80P DESCRIPCIÓN

Plástica
Desmontable
Montaje Superior "P"
Universal
Diámetro 8 mm

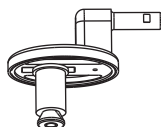

ACABADOS	REF.	PRECIO €
Ref. 001 Blanco	A-80D8001P	2,85

A-26 DESCRIPCIÓN

Bolsa de 2 topes tapa + 4 topes
aro redondos



ACABADOS	REF.	PRECIO €
Ref. 001 Blanco	A-26	1,50

A-73 DESCRIPCIÓN

Bolsa de 20 Casquillos de 10 a 7 mm.

ACABADOS	REF.	PRECIO €
	A-73	1,50

BISAGRAS Y RECAMBIOS

A-77

DESCRIPCIÓN

ACABADOS

REF.

PRECIO €

Bolsa de 20 Casquillos de 10 a 8 mm.

A-77

1,50

A-78

DESCRIPCIÓN

ACABADOS

REF.

PRECIO €

Bolsa de 20 Casquillos de 10 a 6 mm.

A-78

1,50

A-82

DESCRIPCIÓN

ACABADOS

REF.

PRECIO €

Bolsa de 2 topes tapa + 4 topes aro ovalados

4x



2x



Ref.

001 Blanco

A-82

1,50

A-83

DESCRIPCIÓN

ACABADOS

REF.

PRECIO €

Bolsa de 2 topes tapa + 4 topes aro rectangulares

4x



2x



Ref.

001 Blanco

A-83

1,50

A-89

DESCRIPCIÓN

ACABADOS

REF.

PRECIO €

Bolsa de 6 topes redondos para tapas madera y Sarah A-89

6x



Ref.

001 Blanco

A-89

1,50

A-59

DESCRIPCIÓN

ACABADOS

REF.

PRECIO €

1 recambio piña blanca escobillero Thelma.



Plástico

A-59

3,00

MEDIDAS CAJAS EMBALAJE

MODELO	medidas caja (mm)	Cubicaje (m ³)	Caja de grupo (unidades)	Medidas caja de grupo (mm)	Cubicaje (m ³)	Peso de caja de grupo	Europalet (1200x800) (unidades)	Europalet: cajas de grupo (base x altura)	Altura max. europalet (mm)
Reina	367x450x58	0,0096	6	348x463x385	0,062	15,6	144	6x4	2002
Alexia	365x443x53	0,0086	6	342x455x380	0,059	11,5	144	6x4	1970
Milos	365x443x53	0,086	6	342x455x380	0,059	13,4	144	6x4	1970
Luna	347x426x50	0,0074	6	307x434x365	0,047	11,5	192	8x4	1890
Princesa	370x460x44	0,0075	6	295x470x375	0,052	11,9	192	8x4	2030
Florit	370x460x44	0,0075	6	295x470x375	0,052	12	192	8x4	2030
Lorinvis	405x485x55	0,0108	6	350x500x415	0,0726	16	144	6x4	2150
Festa	370x460x44	0,0075	6	295x470x375	0,052	16,7	192	8x4	2030
Invis 2	405x485x55	0,0108	6	305x500x415	0,0726	16,1	144	6x4	2150
Amanda	367x470x56	0,0097	6	358x485x378	0,066	18,7	144	6x4	2090
Rebecca	368x425x60	0,0094	6	380x440x380	0,064	18,7	144	6x4	1910
Gsi	405x485x55	0,0108	6	350x500x415	0,0726	15,6	144	6x4	2150
Kathia	370x460x44	0,0075	6	295x470x375	0,052	11,5	192	8x4	2030
Kidur	362x446x58	0,00936	6	370x462x380	0,065	16	144	6x4	1998
Woodline	375x460x57	0,0093	6	354x478x392	0,0663	16	144	6x4	2130

TABLA DE COLORES

TABLA DE COLORES	001 BLANCO	008 PERGAMON	010 MANHATTAN	020 VISON	021 CHAMPAN	022 ARENA	030 AZUL CELESTE	031 AZUL BOREAL	032 AZUL TURQUESA	040 VERDE CLARO	042 AGUAMAR	060 ROSICLER	061 ROSA ILUSION	070 AMARILLO HABANA	501 NATURAL	502 NOGAL CLARO	503 NOGAL OSCURO	504 CEREZO
REINA	●	●	●	●	●	●	●	●		●		●	●					
ALEXIA	●	●	●	●			●				*		●					
MILOS	●	●	●	●	●		*	●		*			●					
LUNA	●																	
PRINCESA	●	●	●	●					●				●					
FLORIT	●	*	*	●	●			*				*	●					
LORINVIS	●	*		●		*	●					*	●					
FESTA	●		●	●					*	●			●	*	●			
INVIS 2	●			●	●													
AMANDA	●	*		●					*	●								
REBECCA	*	●																
GSI	●																	
KATHIA	●																	
KIDUR	●																	
WOODLINE															●	●	●	●
THELMA	●		*	●		*	●			*	●		*	●				

* Hasta finalizar existencias.

ADAPTACIONES

		Fusion	Hatria
STANDARLINE	REINA		Cardio Nido Conca/Tonca Connect Ecco Esedra Expression Fábula Granada Inga Isalux Isella Laguna Pierre Cardin San Remo Therma Tonic
	ALEXIA		Alfa Prestige
	MILOS		Altaírr Antares Antares Inobloc Atila Brive Mirdeo Odeón Ola Portrait Presquil Venus
	LUNA		Flo Festa Kerax Noken
	PRINCESA		Arquitect City Metric NK Compact NK One Tebas 1
	FLORIT		Aspirambo Bocage Coronis Khéops Matura Salangane
	LORINVIS		
	FESTA		
	INVIS 2		
	AMANDA		
	REBECCA		
DURELINE	GSI		
	KATHIA		
	KIDUR		
	WOODLINE U		
	WOODLINE O		
WOODLINE	WOODLINE U		
	WOODLINE O		
	WOODLINE D		

	STANDARLINE										DURELINE		WOODLINE			Porcher		
	REINA	ALEXIA	MILOS	LUNA	PRINCESA	FLORIT	LORINVIS	FESTA	INVIS 2	AMANDA	REBECCA	GSI	KATHIA	KIDUR	WOODLINE U		WOODLINE O	WOODLINE D
	●	●											●	●	●			Solfège
	●	●											●	●	●			Ulysse
																		Clásica
																		Delta
																		Europa
																		Europa Susp.
																		Noa-92
																		Roma
																		Venecia
																		Concreto
																		Civic
																		Dama
																		Dama Senso
																		Dama Senso Compact
																		Estudio
																		Georgia
																		Giralda
																		Happening
																		Lorental
																		Lorentina
																		Lucerna
																		Meridian
																		Meridian N
																		Meridian N Compact
																		Moderno
																		Peninsular
																		Victoria
																		Polo
																		Alfa
																		Bahía
																		Boreal
																		Delta
																		Domo
																		Europa
																		Granada
																		Proa
																		Roma
																		Siena
																		Stella
																		Venecia

ADAPTACIONES

	Alfama	Algarve	Lisboa	Munich	Regina	Suspenso	Atlantic	Royan 2	Sully	Berisa	Cetus	City	Alfa-Plus	Vintage	Estoril	Europa	Europa Susp.	Image	Nautilus	Neoclásica	Oceanus	Opus	Amica	Ariane	Bernina	Century	Epura	Grangracia	Omnia	Planos	Subway	Sunberry	Sunny	Taiga	Targa	Targa Architect	Tube	Viala						
STANDARLINE	REINA	●	●	●	●	●	●	●	●	●	●	●	●	●	●	●	●	●	●	●	●	●	●	●	●	●	●	●	●	●	●	●	●	●	●	●	●	●	●	●				
	ALEXIA	●	●	●	●	●	●	●	●	●	●	●	●	●	●	●	●	●	●	●	●	●	●	●	●	●	●	●	●	●	●	●	●	●	●	●	●	●	●	●	●			
	MILOS				●	A-36/80				●	●	●	●	●	●	●	●	●	●	●	●	●	●	●	●	●	●	●	●	●	●	●	●	●	●	●	●	●	●	●	●			
	LUNA																																											
	PRINCESA																																											
	FLORIT																																											
	LORINVIS	●	●																					●	A-46P																			
	FESTA																																											
	INVIS 2																																											
	AMANDA							●	A-57P																		●								●									
REBECCA																			●							●																		
DURELINE	GSI																																											
	KATHIA																																											
	KIDUR	●	●	●	●	●	●	●	●							●	●							●	●																			
	WOODLINE U				●													●																										
WOODLINE	WOODLINE O	●	●	●	●	●	●	●								●	●						●	●																				
	WOODLINE D																																											



(0034) **963 490 288**

España (Spain)

tapaswc-estoli@venespa.es

